

## TERVEZETT MINTA KERESZTSZELVÉNYEK

Ⓐ (KÖu-7) Önálló gyalogút (B.VIII.)

kliszológáló út (B.VI.d.D)

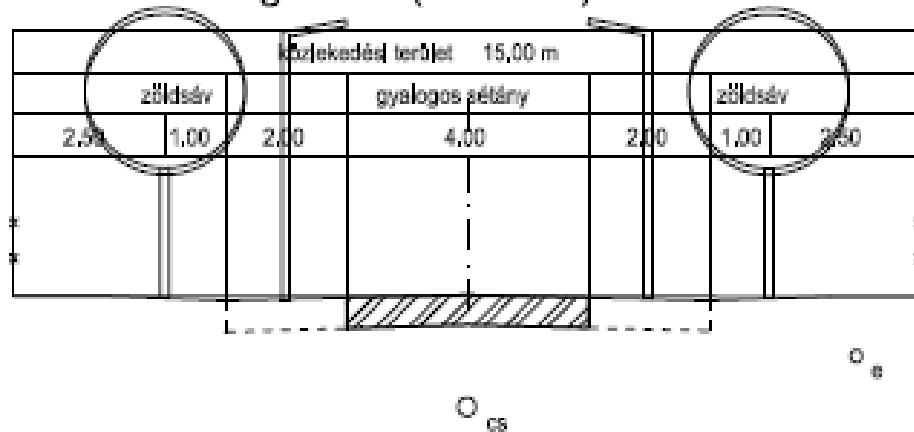

EGYEZTETŐK	 <b>PÉCSI ÚTTERVEZŐ KFT.</b> 7624 Pécs, Budai N.A.u.1. T:70/2253677 E-mail: p.utterv@gmail.com		RAJZSZÁM: U-1
	MUNKA MEGNEVEZÉSE: Boly TRE módosítás		TERVSZÁM: 1517
	RAJZ MEGNEVEZÉSE: Gyalogos sáv mintakeresztmetsze		MÉRETARÁNY: 1:100
	TERVEZŐ: Tóth A. Tompos A.		ENGEDÉLY SZÁMA: T&V02-0079

## Bóly – Nagynyárád - Sátorhely kerékpárút

1-1

### Alsó-Tukár pincesor folytatása Vegyes forgalmú úttest (Bevágásos szakasz)

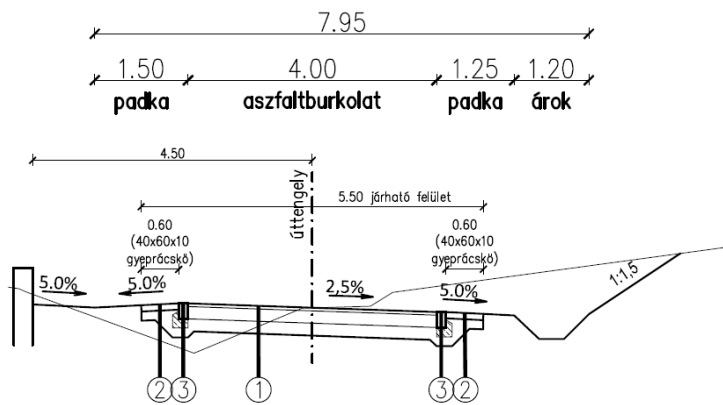

2-2

### T-Boy út Burkolat felújítás (Trishler puszta - Kerékpárút)

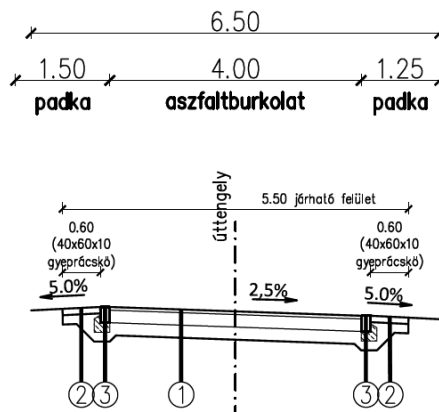

1-1  
Bóly-Nagynyárád  
Önálló kerékpárút  
(0+000-1+440 km.)

